

Mode d'emploi pour l'electra avec ACCESSOIRE-IIA (Compteur-présélecteur)

- Il faut utiliser l'ancien mode d'emploi art. no. 33.210.53 pour l'ancien ACCESSOIRE-II encore équipé d'une touche rouge et verte.

- Eléments de manieiment: voir à la page 2

Régleur pour la largeur du tricot (1+2): L'emploi en est exactement le même que sans ACCESSOIRE-II.

Interrupteur basculant (3): Egalement avec l'ACCESSOIRE-II l'electra est mis en marche ou arrêté avec l'interrupteur basculant.

(I = marche)

(0 = arrêt)

Pédale: Lorsqu'on travaille avec la pédale, l'interrupteur basculant (3) doit toujours être mis sur 0! Il faut travailler avec la pédale chaque fois que cela est possible.

Manette COLOR (4): - La manette COLOR doit être mise à gauche quand le changement de couleur doit être fait par le programme inséré dans le compteur-présélecteur.

- Sinon, l'emploi en est le même que sans ACCESSOIRE.

Indicateur de direction (5): Exactement la même fonction que sans ACCESSOIRE.

Compteur-présélecteur (13):

- Eléments de manieiment, voir page 3

- Ce compteur peut être employé de 3 façons selon l'endroit où est placée la fiche rouge à l'arrière de l'electra.

a) Comme compteur à arrêt (les chariots s'arrêtent automatiquement à 0000).

b) Comme compteur à arrêt et pour le changement de couleur selon présélection, c.à d. a + b.

c) Comme compteur à arrêt et pour immobiliser les chariots à l'intérieur du programme selon présélection. Par exemple pour augmenter ou diminuer le nombre de mailles, c.à d. les fonctions a + c.

- Le nombre inséré est toujours soustrait, le compteur travaille en négatif.

Contrôle de fil (8):

a) Il arrête immédiatement le moteur (les chariots) en interrompant un contact, soit à la fin du fil, soit lors d'une rupture de ce dernier.

b) Le contrôle de fil peut être également déclenché par un contact involontaire entre le ressort de rappel (9) et l'étrier de contact (10). Afin d'éviter cet inconvénient, les ressorts de rappel qui ne sont pas employés devraient être accrochés à l'oeillet double avant du tendeur de la laine.

c) Lors de non-emploi, on peut également sortir la fiche noire (B) correspondante à l'arrière de l'electra.

./.

Touche rouge (12): (indicateur de dérangement)

- a) Lorsque la touche rouge s'allume, cela signifie qu'un dérangement s'est produit et le moteur s'arrête. On ne peut reprendre le travail que lorsque le dérangement a été réparé et qu'on a appuyé sur la touche rouge et qu'elle n'est plus allumée!
- b) Réparer les dérangements comme suit: 1. Chercher le dérangement et le réparer.
2. Presser sur la touche rouge.
- c) La touche rouge s'allume dans les situations suivantes:
- Le compteur-présélecteur marque 0000: Il faut insérer un nouveau nombre et presser sur la touche rouge.
 - Un fil rompu: Nouer le fil et presser sur la touche rouge.
 - La provision de fil arrive à sa fin: Prendre une nouvelle pelote, nouer le fil et presser sur la touche rouge.
 - Le contrôle de fil (contact) a été déclenché involontairement, c'est à dire qu'il n'y a pas de véritable dérangement: Il suffit de presser sur la touche rouge.
 - Quand les chariots s'arrêtent automatiquement selon un programm prévu, par ex. tous les 6 rgs: Exécuter le travail prévu puis presser sur la touche rouge.
 - Le moteur est surchauffé: Arrêter immédiatement le moteur de l'electra, chercher la cause de la surchauffe et l'éliminer. Le chariot est peut-être coincé? Au bout de 10 à 20 min., remettre le moteur de l'electra en marche et presser sur la touche rouge.

Attention: La touche rouge reste lumineuse jusqu'à ce que le moteur soit suffisamment refroidi, c'est-à-dire pendant env. 10 à 20 min.

Avant de tricoter avec l'electra et l'ACCESSOIRE ainsi qu'avec le changeur de couleur, il faut exercer suffisamment la manoeuvre (sans laine et sans bec-fil) en suivant le mode d'emploi. Y intégrer aussi des simulations de dérangement.

SERVICE

ANLEITUNG

- INSTRUCTION

INSTRUCTION

INSTRUCCION

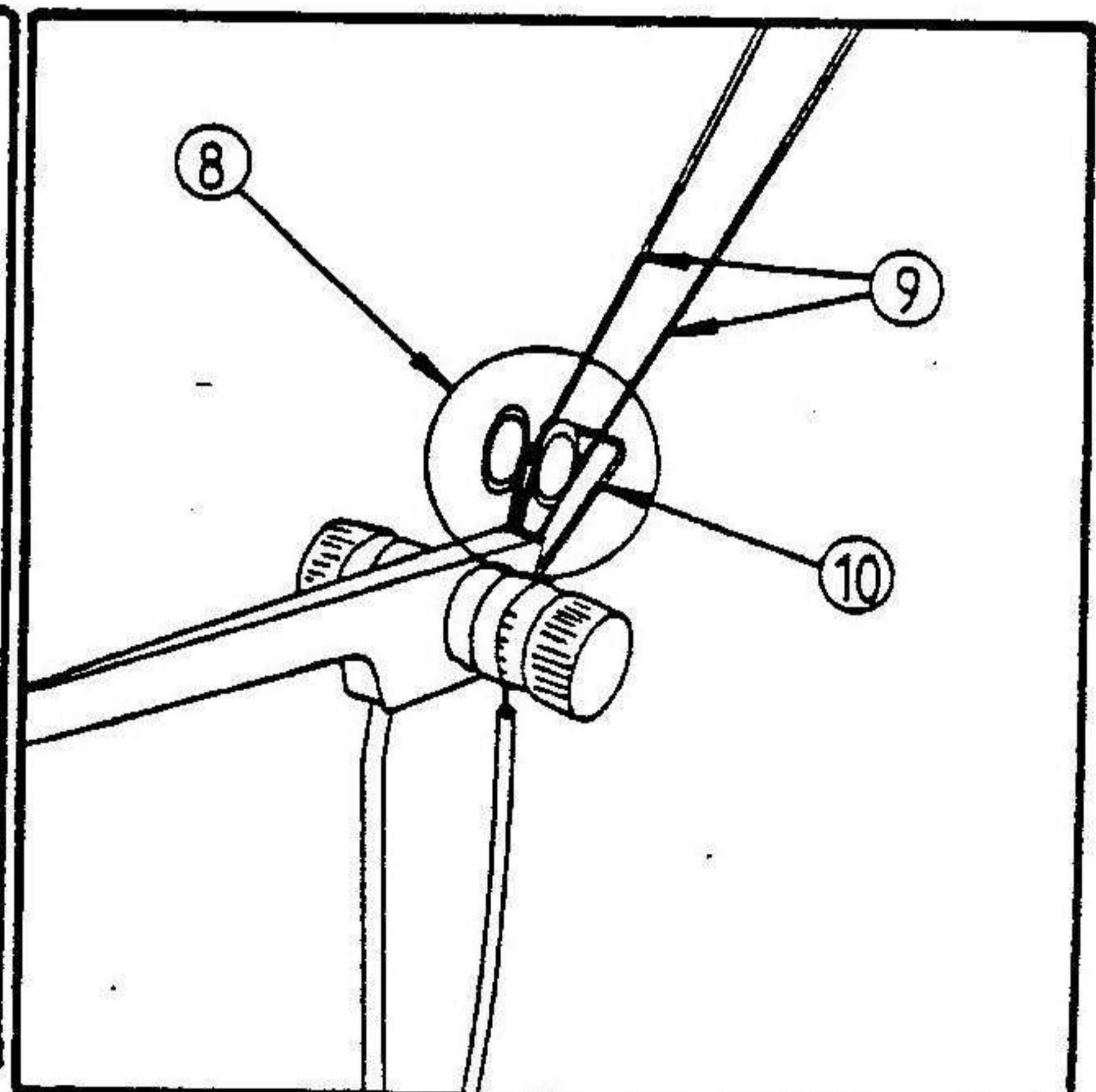
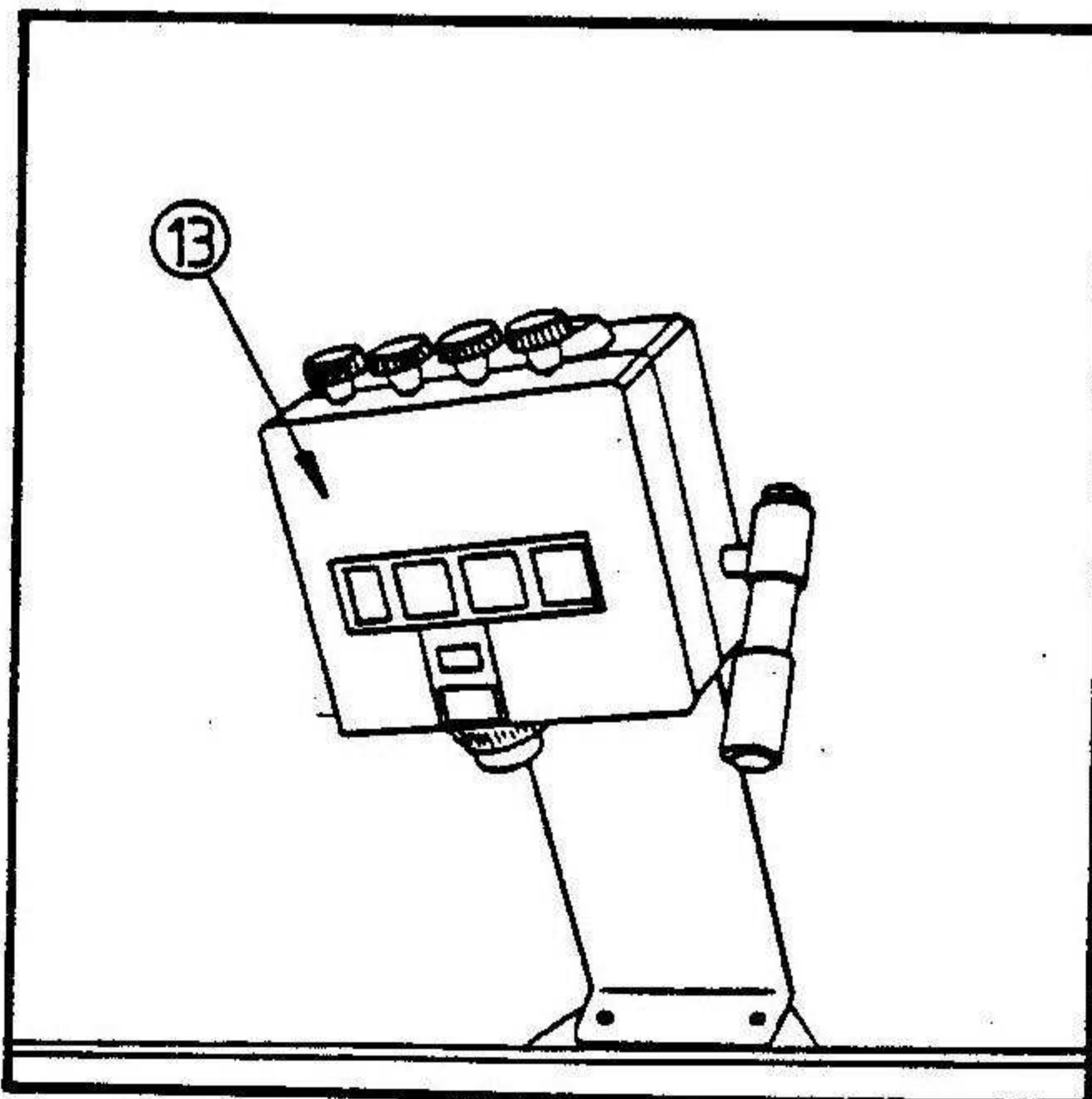
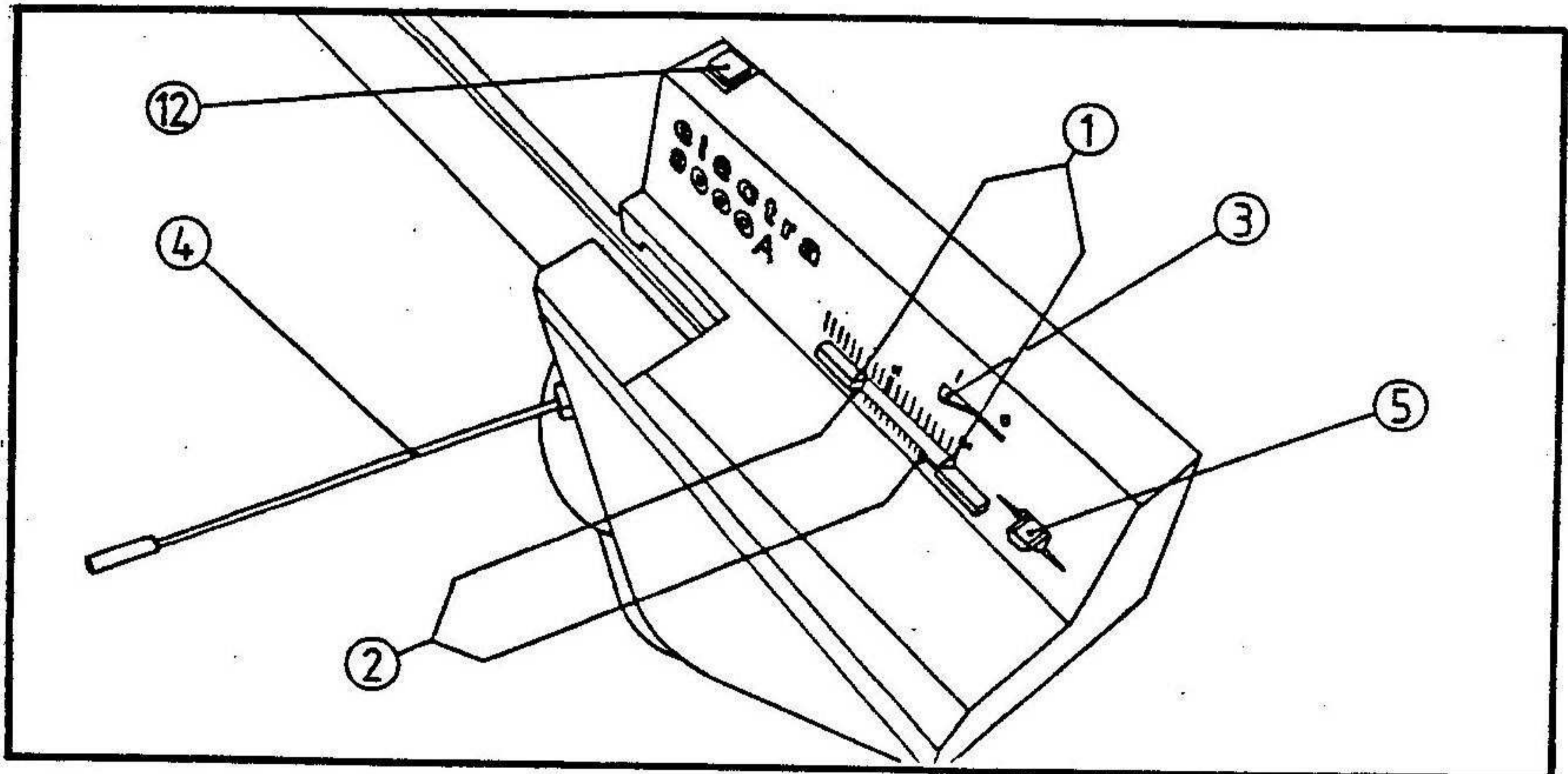

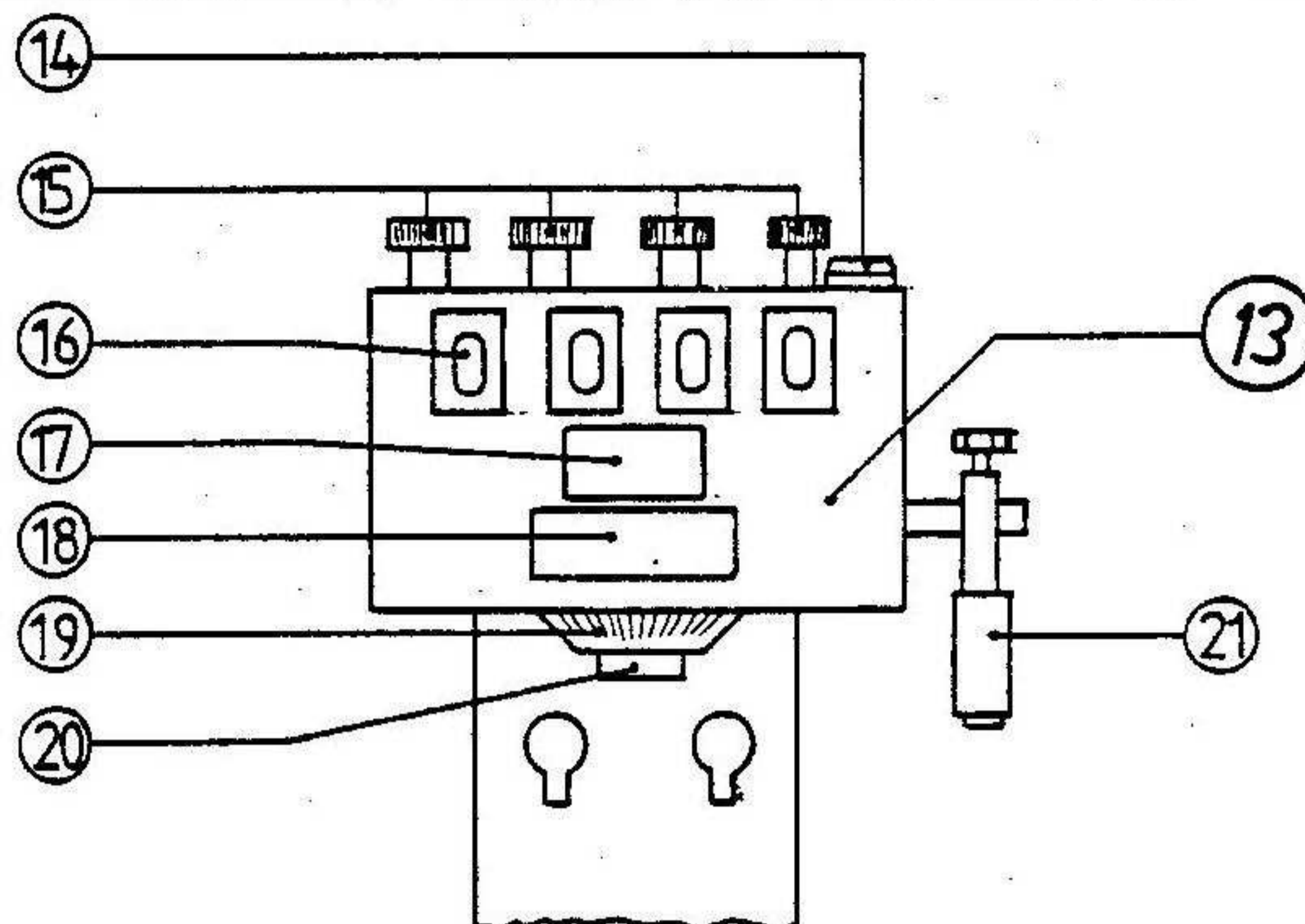

Compteur-présélecteur (13) :

Bouton de pression sup. (14), en pressant ce bouton, chacun des 4 chiffres de l'écran supérieur peut être changé de manière indépendante.

Bouton à chiffre (15), en tournant chacun de ces boutons on peut changer les chiffres de l'écran supérieur un à un. Si on a pressé sur (14) auparavant.

Indication de l'écran sup. (16), indication du nombre de rangs, 9999-0000

Indication de l'écran du milieu (17), on aperçoit soit un point blanc, soit rien du tout.

Indication de l'écran inf. (18), indication du nombre présélectionné (21-0) qui doit être inséré par le bouton à présélectionner. (19)

Bouton à présélectionner (19), en tournant ce bouton vers la droite on peut intimer n'importe quel programme de 21 à 0.

Bouton de pression inf. (20), en pressant ce bouton, on peut faire apparaître immédiatement le point blanc à (17) mais seulement si le (18) montre des chiffres de 21 à 1. Si l'indicateur (18) montre un 0, on ne peut pas faire apparaître le point blanc.

On peut aussi faire apparaître le point blanc en tournant le bouton à chiffre extérieur droit (15) ou le bouton à présélectionner (19).

Le point blanc sur l'indicateur (17) signifie le début ou la fin de la séquence de programme, selon le chiffre indiqué à (18).

Levier du compteur (21), chaque fois que le chariot passe, un chiffre est soustrait. Cela signifie que le compteur-présélecteur doit être placé de telle manière que le chariot puisse dépasser suffisamment le compteur-sélecteur à droite et à gauche. Observer la position des réglageurs pour la largeur du tricot. (1 + 2).

3 exemples pour l'emploi de l'ACCESSOIRE-IIA avec compteur présélecteur

1er exemple: Les chariots doivent s'arrêter automatiquement à droite du bord du tricot après 120 rgs. Avec contrôle de fil.

Mise au point: a) Mettre les fiches comme suit à l'arrière de l'electra:

Fiche blanche dans (A)

Fiches noires dans (B)

Fiche rouge dans (C)

b) Mettre les chariots à droite du compteur-présélecteur (13).

c) Insérer le nombre 120 dans le compteur-présélecteur.

d) Tourner le bouton à présélectionner (19) jusqu'à l'apparition du chiffre 0 à (18).

2ème exemple: La couleur doit être changée tous les 6 rangs et après 120 rangs, les chariots doivent s'arrêter automatiquement à droite au bord du tricot. Avec contrôle de fil.

Mise au point: a) Mettre les fiches comme suit à l'arrière de l'electra:

Fiche blanche dans (A)

Fiches noires dans (B)

Fiche rouge dans (C)

b) Mettre les chariots à droite du compteur-présélecteur (13).

c) Mettre la manette COLOR (4) à gauche.

d) Insérer le nombre 120 dans le compteur-présélecteur.

e) Tourner le bouton à présélectionner (19) jusqu'à ce qu'apparaisse le chiffre 6 à (18).

f) Contrôler si le point blanc est visible à (17). Si ce n'est pas le cas, il faut presser le bouton de pression inférieur (20) pour que le point blanc apparaisse. Le point blanc doit apparaître tous les 6 rangs. Il indique le début ou la fin de chaque séquence de programme.

3ème exemple: Les chariots doivent s'arrêter automatiquement tous les 6 rangs à droite du bord du tricot ainsi qu'après 120 rangs. Avec contrôle de fil.

Attention: Lors de l'arrêt des chariots tous les 6 rangs, la touche rouge s'allume, Avant de pouvoir continuer à travailler, il faut éteindre la touche rouge en la pressant.

Mise au point: a) Mettre les fiches comme suit à l'arrière de l'electra:

Fiche blanche dans (A)

Fiches noires dans (B)

Fiche rouge dans (A)

- b) Mettre les chariots à droite du compteur-présélecteur (13).
- c) Insérer le nombre 120 dans le compteur-présélecteur.
- d) Tourner le bouton à présélectionner (19) jusqu'à ce que le chiffre 6 apparaisse à (18).
- e) Voir si à (17), le point blanc apparaît. Si ce n'est pas le cas, presser sur le bouton de pression inférieur (20). Le point blanc doit apparaître tous les 6 rangs. Il indique le début ou la fin de chaque séquence de programme.

Séquence à suivre pour commencer le travail avec l'ACCESSOIRE-II A

- a) Contrôler à l'arrière de l'electra si toutes les fiches sont mises en fonction du programme désiré! Si nécessaire, voir page 4, 3 exemples d'utilisation.
- b) Positionner les régleurs droite et gauche (1+2) pour la largeur du tricot.
- c) Enfiler le fil selon mode d'emploi de la machine à tricoter et du COLOR, si ce dernier a été monté à la place du changeur à deux couleurs spécial.
- d) Insérer le programme désiré dans le compteur-présélecteur. Si les chariots sont à droite du compteur-présélecteur et qu'un nombre pair (p. ex. 20) est inséré, les chariots s'immobiliseront à droite du bord du tricot quand le 0000 apparaîtra. Si un chiffre impair (par ex. 21) est inséré, les chariots s'arrêteront à gauche du bord du tricot.
- e) Mettre le compte-rangs du chariot avant sur 000 pour contrôler le total des rangs tricotés (jusqu'à 999 au maximum) si le tricot est exécuté en plusieurs étapes à l'aide du compteur-présélecteur.
- f) Contrôler la position de la manette COLOR (4).
- g) L'indicateur de direction (5) doit montrer la direction de départ désirée des chariots. Lorsque les chariots sont immobiles, l'indicateur de direction peut être actionné à la main. Si on observe alors une résistance, il faut déplacer légèrement les chariots!
- h) Appuyer sur la touche rouge. La touche rouge ne doit pas s'allumer. Si elle est allumée, la mise en marche n'est pas possible!
- j) Actionner la pédale ou enclencher l'interrupteur basculant (3).

Indications: Elles ne sont valables que pour le compteur-présélecteur (13) à programmes présélectionnés qui présentent un nombre (21-1) sur l'écran (18). Ne sont pas valables lorsque l'écran montre 0 à (18).

a) Procédure à suivre pour défaire des mailles:

- Ajouter le nombre de rangs que vous avez défaits au chiffre indiqué sur le compteur présélecteur à (16).
Notez ce nombre.
- Actionnez à la main le levier du compteur (21) vers le haut autant de fois qu'il est nécessaire pour faire apparaître le point blanc sur (17).
- Ajoutez au nombre indiqué maintenant à (16) celui visible à (18) une ou plusieurs fois jusqu'à ce que le résultat dépasse le nombre que vous avez noté au début. Appuyez sur le bouton de pression (14) et mettez le compteur sur ce nombre en tournant le bouton à chiffre (15). Appuyez sur le bouton de pression inférieur (20) pour que le point blanc soit visible (17).
- Actionnez à la main le levier du compteur (21) vers le haut autant de fois que nécessaire jusqu'à ce que le nombre marqué en premier apparaisse à (16).

Maintenant, vous pouvez continuer à tricoter.

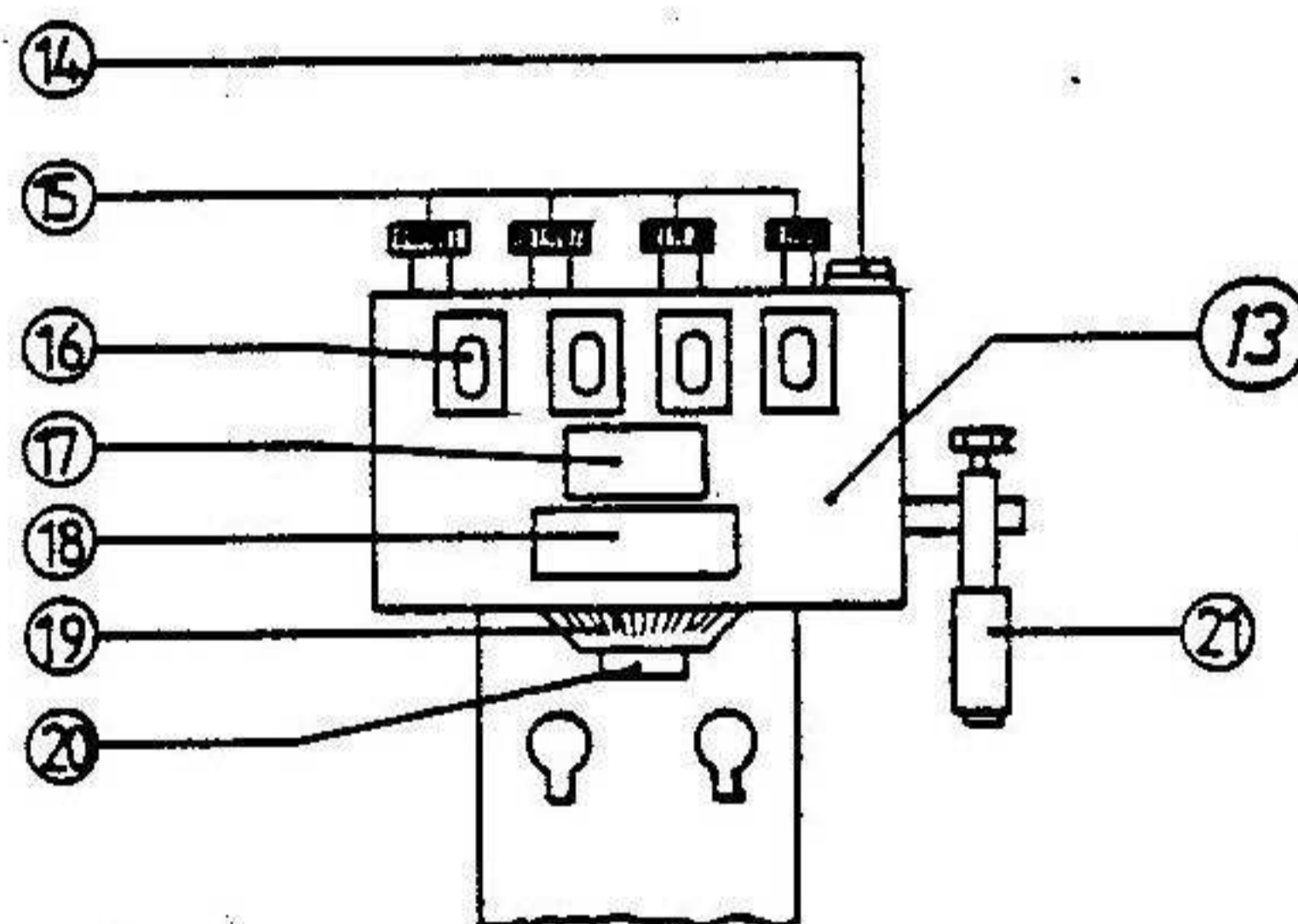

b) Procédure à suivre lorsqu'il faut reprogrammer le compteur-présélecteur pour des raisons de forme de patron (à 0000 à la fin du programme) si le point blanc n'apparaît pas à (17).

- Mettez le compte-rangs du chariot avant sur 0. Ne touchez pas au compteur-présélecteur !
- Tricotez jusqu'à ce que le point blanc apparaisse au compteur-présélecteur à (17).
- Soustrayez le nombre que vous vouliez mettre dans le compteur-présélecteur du nombre de rangs que montre le compte-rangs du chariot avant et programmez le compteur-présélecteur en fonction de ce résultat.
- Appuyez sur le bouton de pression inférieur (20) pour faire apparaître le point blanc.
- Exemple avec croquis, voir page suivante.

SERVICE

ANLEITUNG

INSTRUCTION

INSTRUCTION

INSTRUCCION

Exemple:

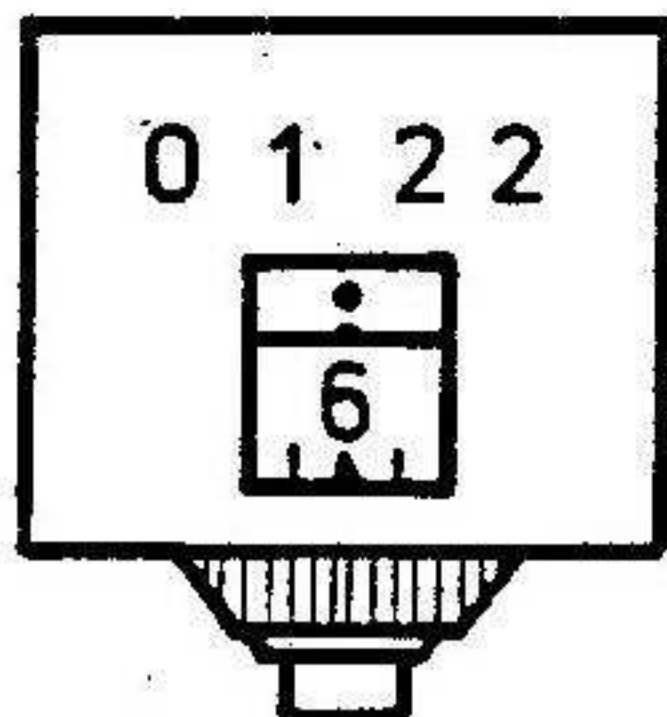

Mise au point de départ au
compteur-présélecteur.

- En tenant compte de cette mise au point de départ, les chariots s'arrêtent après 122 rangs lorsque l'écran laisse apparaître 0000, si les fiches sont disposées comme il faut à l'arrière de l'electra.
- Pour le contrôle, mettez le compte-rangs du chariot avant sur 000.
- Pressez sur la touche rouge (allumée) à l'electra. Tricotez jusqu'à ce que le compteur-présélecteur fasse apparaître le point blanc et le chiffre 9996 après 4 rangs. Le compte-rangs du chariot avant montre le chiffre 4.
- Sur le compteur-présélecteur, appuyez sur le bouton de pression supérieur et mettez ainsi le compteur sur 0084. ($88-4=84$).
Sur le compteur-présélecteur, appuyez sur le bouton de pression inférieur afin que le point blanc apparaisse.
- Continuez à tricoter jusqu'à ce que le compteur-présélecteur montre 0000. Les chariots s'immobilisent. Le compte-rangs du chariot avant montre le chiffre 88, $122+88=210$ rangs ont été tricotés pendant la même séquence de programme.

